

eclipse



SISTEMA PER ANTE
A SCOMPARSA

POCKET DOOR SYSTEM
SYSTEM FÜR EINSCHIEBBARE
TÜREN

SYSTÈME POUR PORTE
ESCAMOTABLE
SISTEMA PARA PUERTAS
ESCAMOTEABLES

Bortoluzzi
Sistemi

Profilo

Fondata nel 1988, nei primi anni **Bortoluzzi Sistemi** si è dedicata alla progettazione e alla produzione di meccanismi di scorrimento in esclusiva per alcune primarie aziende dell'arredamento. La stretta collaborazione con importanti imprese del settore e il continuo stimolo a ricercare risposte originali alle esigenze dei clienti, hanno permesso a **Bortoluzzi Sistemi** di acquisire competenze distintive nell'ideare, sviluppare e industrializzare sistemi di scorrimento. Partendo da questo bagaglio di esperienze, oggi **Bortoluzzi Sistemi** offre un'ampia gamma di prodotti brevettati, pensati per rendere silenziosa, piacevole e sicura l'apertura e la chiusura a scorrimento delle più svariate tipologie di vani: dai capienti armadi guardaroba, ai mobili per il soggiorno, ai più piccoli contenitori per le cucine.

Profile

Established in 1988, **Bortoluzzi Sistemi** first specialised in the exclusive design and production of sliding mechanisms for various leading furnishing companies. **Bortoluzzi Sistemi** went on to gain valuable expertise in the creation, development and marketing of its sliding systems, working closely with top businesses in the sector and investing in ongoing research for original solutions that could meet the disparate needs of its customers.

Backed by this considerable experience, **Bortoluzzi Sistemi** now offers an extensive range of patented products devised to ensure the pleasingly silent and secure opening and closing action of all types of unit doors, from the largest wardrobes to items of furniture in the living room and the smallest kitchen units.

Profil

Nach der Gründung im Jahr 1988 hat sich **Bortoluzzi Sistemi** der Entwicklung und Herstellung von Gleitmechanismen für einige führende Innenausstattungsunternehmen gewidmet. Die enge Zusammenarbeit mit bedeutenden Unternehmen des Bereichs und die kontinuierliche Herausforderung, originelle Antworten auf die Bedürfnisse der Kunden zu finden, haben **Bortoluzzi Sistemi** dazu verholfen, sich ausgedehnte Kompetenzen in der Ideenfindung, Entwicklung und Industrialisierung von Gleitmechanismen zu schaffen.

Ausgehend von dieser Fülle an Erfahrung, bietet **Bortoluzzi Sistemi** heute ein umfangreiches Sortiment an patentierten Produkten an, die dazu entwickelt wurden, das gleitende Öffnen und Schließen verschiedenster Arten von Möbeln, von großen Garderobenschränken über Wohnzimmermöbel bis hin zu kleinen Küchenschränken leise, angenehm und sicher zu gestalten.

Profil

Fondata nel 1988, **Bortoluzzi Sistemi** s'est tout d'abord consacrée dans les premières années à la conception et à la production de mécanismes coulissants exclusifs, pour quelques fabricants majeurs de meubles. L'étroite collaboration avec des entreprises importantes du secteur et sa motivation continue afin de trouver des réponses originales aux besoins des clients ont permis à **Bortoluzzi Sistemi** d'acquérir des compétences particulières dans la conception, le développement et l'industrialisation des systèmes coulissants. C'est avec cette longue expérience accumulée, que **Bortoluzzi Sistemi** offre aujourd'hui une large gamme de produits brevetés, conçus pour offrir un fonctionnement parfaitement silencieux et une ouverture et une fermeture agréable et sûre, ceci pour des applications très variées : des grands dressings aux meubles de séjour en passant par les plus petites meubles de cuisine.

Perfil

Fundada en 1988, durante los primeros años **Bortoluzzi Sistemi** se dedicó al diseño y a la fabricación de mecanismos de deslizamiento en exclusiva para algunas empresas primarias de decoración. La estrecha colaboración con importantes empresas del sector y el estímulo constante para encontrar respuestas originales a las exigencias de los clientes, han permitido a **Bortoluzzi Sistemi** adquirir competencias distintivas en la invención, desarrollo e industrialización de los sistemas de deslizamiento. Partiendo de este equipaje de experiencias, en la actualidad **Bortoluzzi Sistemi** ofrece una amplia gama de productos patentados, pensados para hacer silenciosa, agradable y segura la apertura y el cierre por deslizamiento de las tipologías más variadas de compartimentos, desde los amplios armarios roperos, a los muebles para el comedor, hasta los más pequeños contenedores para las cocinas.



Indice

Caratteristiche tecniche
pag. 4

Brevetti
pag. 5

Caratteristiche principali
pag. 6

Tipologie di montaggio

- 1 anta
pag. 8

- 2 ante
pag. 9

Calcolo dimensione minima della struttura
pag. 11

Come ordinare

- Eclipse standard
pag. 12

- Eclipse standard parzialmente assemblato
pag. 13

- Eclipse su misura
pag. 13

Accessori

- Giunzione fianco struttura
pag. 14

- Kit copertura frontale
pag. 15

- Kit magneti per anta e struttura
pag. 15

Index

Technical features

page 4

Patents

page 5

Key features

page 6

Types of assembly

- 1 door
page 8

- 2 doors
page 9

Calculating the minimum structure dimensions

page 11

How to order

- Standard Eclipse
page 12

- Standard partially assembled Eclipse
page 13

- Customised Eclipse
page 13

Accessories

- Structure lateral connection
page 14

- Front cover kit
page 15

- Magnet kit for door and structure
page 15

Inhaltsverzeichnis

Technische Eigenschaften

S. 4

Patente

S. 5

Haupteigenschaften

S. 6

Montagearten

- 1 Tür
S. 8

- 2 Türen
S. 9

Berechnung der Mindestabmessungen des Möbels

S. 11

Bestellung

- Eclipse Standardausführung
S. 12

- Eclipse Standardausführung, teilweise montiert
S. 13

- Eclipse nach Maß
S. 13

Zubehör

- Verbindung Seitenwand des Möbels
S. 14

- Kit Frontabdeckung
S. 15

- Kit Magnete für Tür und Möbel
S. 15

Index

Caractéristiques techniques

page 4

Brevets

page 5

Caractéristiques principales

page 6

Types de montage

- 1 porte
page 8

- 2 portes
page 9

Calcul de la dimension minimale du meuble

page 11

Commande

- Eclipse standard
page 12

- Eclipse standard préassemblé
page 13

- Eclipse sur mesure
page 13

Accessoires

- Joint d'assemblage latéral du meuble
page 14

- Kit de cache frontal
page 15

- Kit d'aimants pour porte et meuble
page 15

Índice

Características técnicas

Pág. 4

Patentes

Pág. 5

Características principales

Pág. 6

Tipos de montaje

- 1 puerta
Pág. 8

- 2 puertas
Pág. 9

Cálculo de la dimensión mínima de la estructura

Pág. 11

Cómo hacer un pedido

- Eclipse estándar
Pág. 12

- Eclipse estándar parcialmente montado
Pág. 13

- Eclipse a medida
Pág. 13

Accesorios

- Acoplamiento del costado de la estructura
Pág. 14

- Kit de cobertura frontal
Pág. 15

- Kit de imanes para puerta y estructura
Pág. 15

Eclipse

Eclipse è un sistema per ante a scomparsa con movimento di rientro laterale assistito e ammortizzato e movimento in uscita regolato da un dispositivo di sicurezza. **Eclipse** può essere impiegata in tutta la casa, nei mobili che accolgono le cucine come nei vani di servizio in cui sono inserite le lavatrici e le asciugatrici. Il meccanismo si basa su una tecnologia brevettata da Bortoluzzi Sistemi che garantisce movimenti fluidi, senza alcuna discontinuità e perfettamente bilanciati. **Eclipse** è offerta completamente smontata, con profili lunghi 1900 o 2500 mm tagliabili a misura, oppure parzialmente assemblata, per ante di altezza compresa fra 1900 e 2200 mm. Maggiori dettagli si trovano alle pagine 12 e 13.

Eclipse

Eclipse is a pocket door system with smooth lateral assisted positive opening and cushioned soft-close movements, which are controlled by a safety device. **Eclipse** can be used throughout the house, in kitchen furniture and utility rooms in which there are washing machines and dryers.

The mechanism is based on Bortoluzzi Sistemi patented technology that guarantees smooth and perfectly balanced movements with no discontinuity.

Eclipse is available as a stock unassembled mechanism with 1900mm and 2500mm profiles that can be cut to length. Eclipse is also available partially assembled for doors within the range of 1900 - 2200mm high. Additional details can be found on pages 12 and 13.

Eclipse

Eclipse ist ein System für Schiebetüren mit unterstütztem und gedämpftem seitlichem Einzug und durch eine Sicherheitsvorrichtung geregelter Auszug. **Eclipse** kann überall im Hause verwendet werden, in den Küchenmöbeln wie in den Räumen für Waschmaschinen und Trockner.

Der Mechanismus beruht auf einer von Bortoluzzi Sistemi patentierten Technologie, die fließende und perfekt ausgeglichene Bewegungen ohne jede Unterbrechung garantiert.

Eclipse ist vollkommen zerlegt, mit 1900 oder 2500 mm langen Profilen, die nach Maß geschnitten werden können, oder aber teilweise montiert, von 1900 bis 2200 mm hohe Türen erhältlich. Weitere Einzelheiten finden Sie auf den Seiten 12 und 13.

Eclipse

Eclipse est un système pour portes escamotables avec un mouvement de rappel latéral assisté et amorti, et un mouvement de sortie, contrôlé par un dispositif de sécurité. **Eclipse** peut être utilisé dans toutes les maisons, dans les meubles de cuisine, comme dans les buanderies prévues pour loger les machines à laver et les séchoirs. Le mécanisme se base sur une technologie brevetée par Bortoluzzi Sistemi, qui garantit des mouvements fluides, sans aucune discontinuité et parfaitement équilibrés. Eclipse est livré complètement démonté, avec des profilés d'une longueur de 1900 ou 2500 mm qui peuvent être coupés aux dimensions souhaitées, ou bien partiellement assemblés, pour des portes d'une hauteur de 1900 ou de 2200 mm.

Eclipse

Eclipse es un sistema para puertas escamoteables con movimiento de retorno lateral asistido y amortiguado y movimiento de salida regulado por un dispositivo de seguridad.

Eclipse se puede emplear en toda la casa, tanto en los muebles de la cocina como en los compartimentos del servicio, en los que se colocan lavadoras y secadoras.

El mecanismo se basa en una tecnología patentada por Bortoluzzi Sistemi que garantiza movimientos fluidos, sin discontinuidades y perfectamente equilibrados.

Eclipse se entrega completamente desmontado, con perfiles de longitud de 1900 ó 2500 mm que se pueden cortar a medida; o bien, parcialmente montado, para puertas con una altura comprendida entre 1900 y 2200 mm. Más detalles en las páginas 12 y 13.

Caratteristiche tecniche

Composizione movimenti

- Profili in alluminio: lega 6060T5, anodizzati argento.
- Componenti in materiale plastico, acciaio e zama.

Caratteristiche delle ante

- Peso massimo per singola anta* 30 Kg (uniformemente distribuito).
- Spessore:
 - minimo 18 mm;
 - massimo 30 mm.
- Larghezza:
 - minima 400 mm;
 - massima 900 mm.
- Altezza:**
 - minima 1550 mm;
 - massima 2500 mm.
- Regolazione verticale dell'anta +4/-1 mm.
- Regolazione orizzontale dell'anta ±2 mm.
- Regolazione frontale dell'anta ±4 mm.
- Movimento di estrazione anta assistiti.
- Rientro e uscita dell'anta ammortizzati.
- Materiale:
 - a) legno o derivati;
 - b) telaio in metallo e vetro;
 (per verificare la fattibilità contattare la **Bortoluzzi Sistemi**).

* vedi tabella a pag. 11

** vedi tabella a pag. 11

Technical features

Mechanism elements

- Aluminium profiles: 6060T5 alloy, silver anodised.
- Components made of plastic, steel and zinc alloy.

Door features

- Maximum weight for each door* 30 kg (distributed evenly).
- Thickness: - minimum 18 mm; - maximum 30 mm.
- Width: - minimum 400 mm; - maximum 900 mm.
- Height:** - minimum 1550 mm; - maximum 2500 mm.
- Door vertical adjustment +4/-1 mm.
- Door horizontal adjustment ±2 mm.
- Door front adjustment ±4 mm.
- Assisted door extraction movement.
- Soft closing and soft opening buffer.
- Material:
 - a) wood or derivatives;
 - b) metal and glass frame;
 (contact **Bortoluzzi Sistemi** to test the feasibility).

* see table on page 11

** see table on page 11

Technische Eigenschaften

Zusammensetzung der Beschläge

- Profile aus Aluminium: Legierung 6060T5, eloxiert, silber.
- Bauteile aus Kunststoff, Stahl und Zamak.

Eigenschaften der Türen

- Höchstgewicht je Tür* 30 kg (gleichmäßig verteilt).
- Stärke: - min. 18 mm; - max. 30 mm.
- Breite: - min. 400 mm; - max. 900 mm.
- Höhe:** - min. 1550 mm; - max. 2500 mm.
- Vertikale Regulierung der Tür +4/-1 mm.
- Horizontale Regulierung der Tür ±2 mm.
- Front-Regulierung der Tür ±4 mm.
- Unterstützter Auszug der Tür.
- Gedämpfte Tür- Einzug und Auszug.
- Material:
 - a) Holz oder Holzprodukte;
 - b) Metallrahmen und Glas;
 (zur Überprüfung der Machbarkeit wenden Sie sich bitte an **Bortoluzzi Sistemi**).

* siehe Tabelle auf Seite 11

** siehe Tabelle auf Seite 11

Caractéristiques techniques

Composition des mouvements

- Profilés en aluminium : alliage 6060T5, anodisés argent.
- Composants en matière plastique, acier et zamak.

Caractéristiques des portes

- Poids maximum d'une seule porte* 30 Kg (Réparti uniformément).
- Epaisseur : - minimum 18 mm ; - maximum 30 mm.
- Largeur : - minimum 400 mm ; - maximum 900 mm.
- Hauteur : ** - minimum 1550 mm ; - maximum 2500 mm.
- Réglage vertical de la porte +4/-1 mm.
- Réglage horizontal de la porte ±2 mm.
- Réglage avant de la porte ±4 mm.
- Mouvement assisté d'extraction de la porte.
- Rappel et sortie de la porte amortis.
- Matériaux :
 - a) bois ou dérivés ;
 - b) cadre en métal et verre ;
 (pour vérifier la faisabilité, veuillez contacter **Bortoluzzi Sistemi**).

* voir tableau page 11

** voir tableau page 11

Características técnicas

Composición movimientos

- Perfiles de aluminio: aleación 6060T5, anodizados en plata.
- Componentes de plástico, acero y zamak (aleación de cinc y aluminio).

Características de las puertas

- Peso máximo de cada puerta individual* 30 kg (distribuido uniformemente).
- Espesor: - mínimo 18 mm; - máximo 30 mm.
- Anchura: - mínima 400 mm; - máxima 900 mm.
- Altura:** - mínima 1550 mm; - máxima 2500 mm.
- Regulación vertical de la puerta +4/-1 mm.
- Regulación horizontal de la puerta ±2 mm.
- Regulación frontal de la puerta ±4 mm.
- Movimiento asistido de extracción de la puerta.
- Retorno y salida de la puerta amortiguados.
- Material:
 - a) madera o derivados;
 - b) estructura de metal y cristal;
 (para verificar la factibilidad póngase en contacto con **Bortoluzzi Sistemi**).

* véase la tabla en la Pág. 11

** véase la tabla en la Pág. 11

Brevetti

Patents

Patente

Brevets

Patentes



Brevetto depositato presso il Ministero delle Attività Produttive Ufficio Italiano Brevetti e Marchi (U.I.B.M.).

Patent filed with the Ministry of Productive Activities - Italian Patent and Trademark Office (U.I.B.M.).

Beim Ministerium für Produktionstätigkeiten - Italienisches Patent- und Markenamt (U.I.B.M.) hinterlegtes Patent.

Brevet déposé auprès du Ministère des Activités de Production Bureau Italien des Brevets et Marques (U.I.B.M.).

Patente depositada en el Ministerio de Actividades productivas, departamento italiano de patentes y marcas (U.I.B.M.).

Caratteristiche principali

Key features

Haupteigenschaften

Caractéristiques principales

Características principales

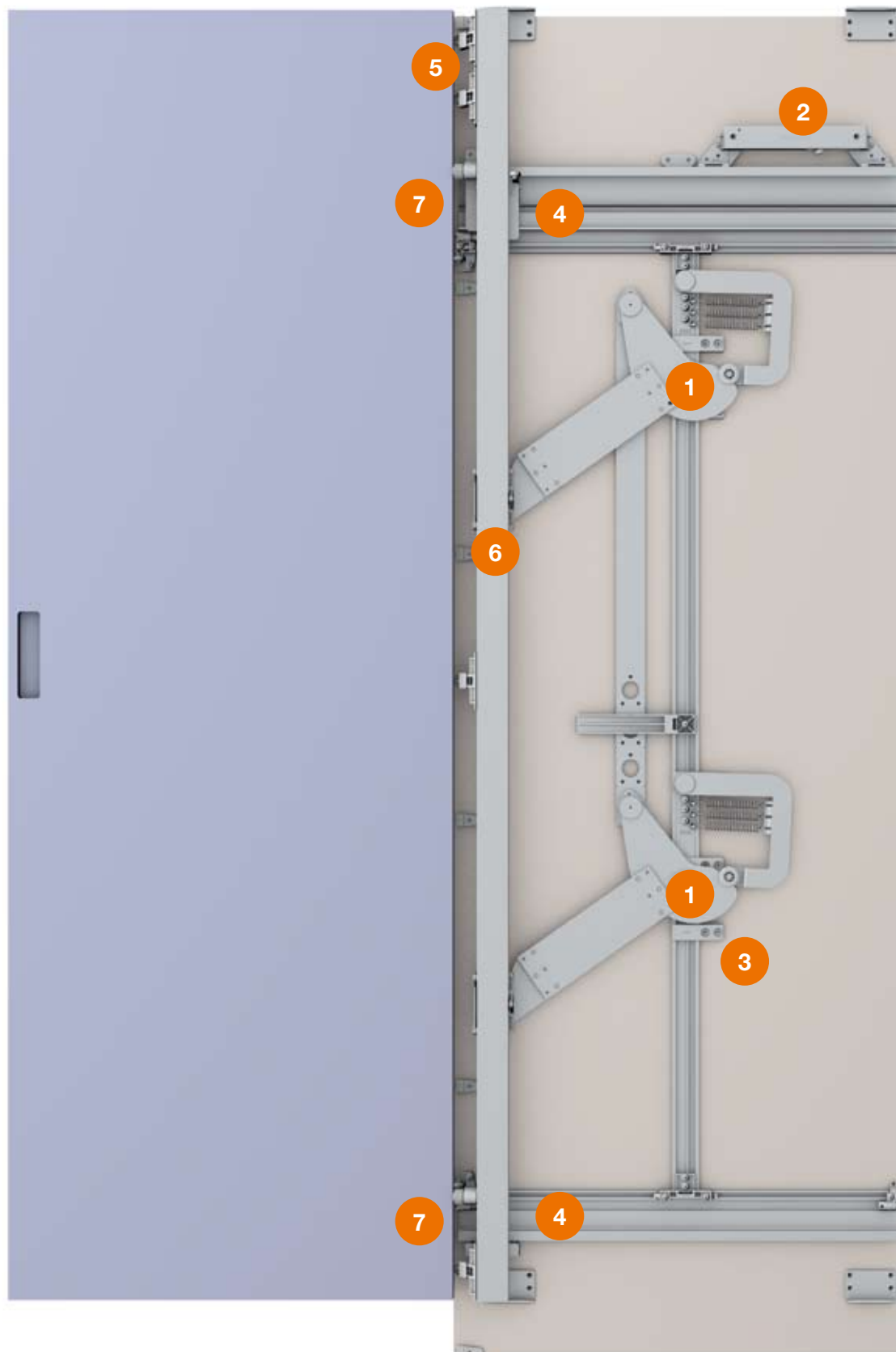

- 1 Movimento a camme brevettato, con inserimento ed estrazione dell'anta assistiti.
- 2 Rientro e uscita dell'anta ammortizzati.
- 3 Montaggio tramite clips per facilitare l'estrazione del meccanismo in caso di manutenzione.
- 4 Scorrimenti su cuscinetti.
- 5 Cerniere ad aggancio rapido.
- 6 Regolazioni frontali sul montante di aggancio delle cerniere.
- 7 Tappi copri profilo (inclusi nelle versioni standard).

- 1 Patented cam movement with assisted door insertion and extraction.
 - 2 Soft closing and soft opening buffer.
 - 3 Mounting with clips to facilitate extraction of the mechanism in case of maintenance.
 - 4 Sliding carriage.
 - 5 Quick coupling hinges.
 - 6 Front adjustments on the hinge coupling column.
 - 7 Profile cover caps (included in the standard versions).
- 1 Patentiertes Nockensystem mit unterstütztem Ein- und Auszug der Tür.
 - 2 Gedämpfte Tür- Einzug und Auszug.
 - 3 Montage mit Clips, um im Wartungsfall das Entfernen der Beschläge zu erleichtern.
 - 4 Gleitrollen auf Lagern.
 - 5 Scharniere mit Schnellbefestigung.
 - 6 Stirnseitige Regulierungen am Pfosten, an dem die Scharniere befestigt sind.
 - 7 Profil-Abdeckkappen (bei Standard-Ausführungen mitgeliefert).

- 1 Système de mouvement par came breveté, avec insertion et extraction de la porte assistés.
 - 2 Rappel et sortie de la porte amortis.
 - 3 Montage avec clips pour faciliter l'extraction du mécanisme pour entretien.
 - 4 Coulissements sur roulements.
 - 5 Charnières à accrochage rapide.
 - 6 Réglages par l'avant sur la colonne d'accrochage des charnières.
 - 7 Caches-profil (inclus dans les versions standards).
- 1 Movimiento de levas patentado con retorno y salida de la puerta asistidos.
 - 2 Retorno y salida de la puerta amortiguados.
 - 3 Montaje mediante clips para facilitar la extracción del mecanismo en caso de mantenimiento.
 - 4 Deslizamientos mediante rodamientos.
 - 5 Bisagras de enganche rápido.
 - 6 Regulaciones frontales en el montante de enganche de las bisagras.
 - 7 Tapas para perfil de cobertura (incluidas en las versiones estándar).

Tipologie di montaggio

Types of assembly
Montagearten

Types de montage
Tipos de montaje

1 anta

1 door

1 porte

1 Tür

1 puerta

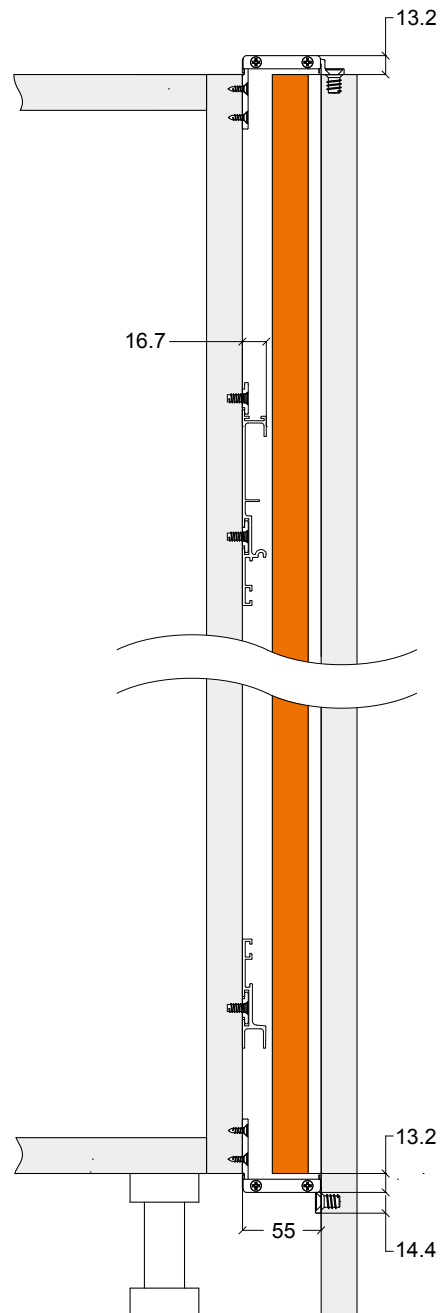
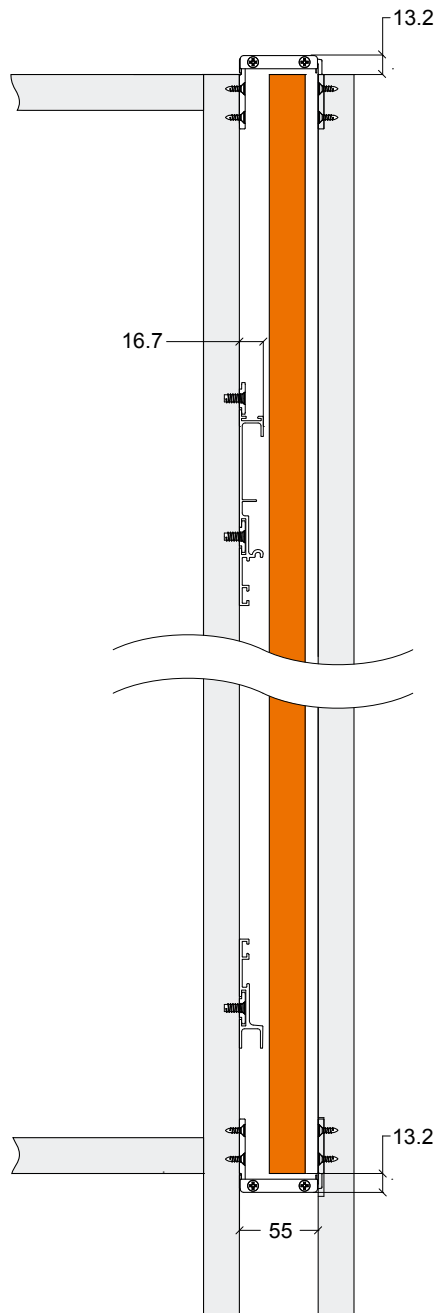

2 ante

2 doors

2 Türen

2 portes

2 puertas

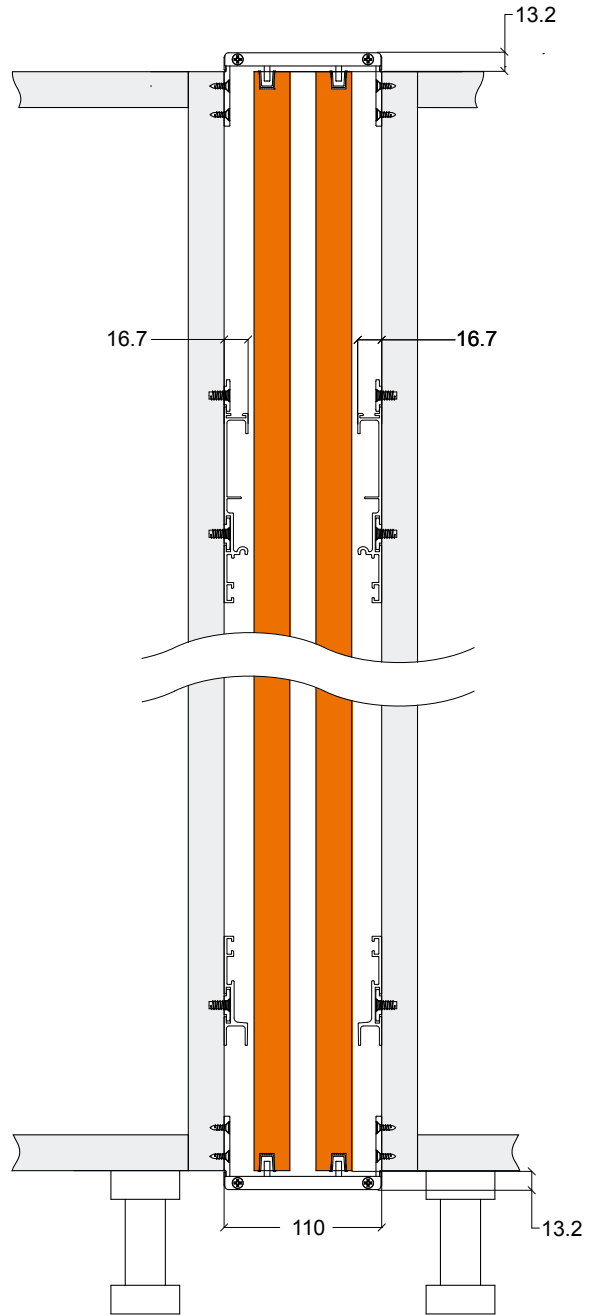
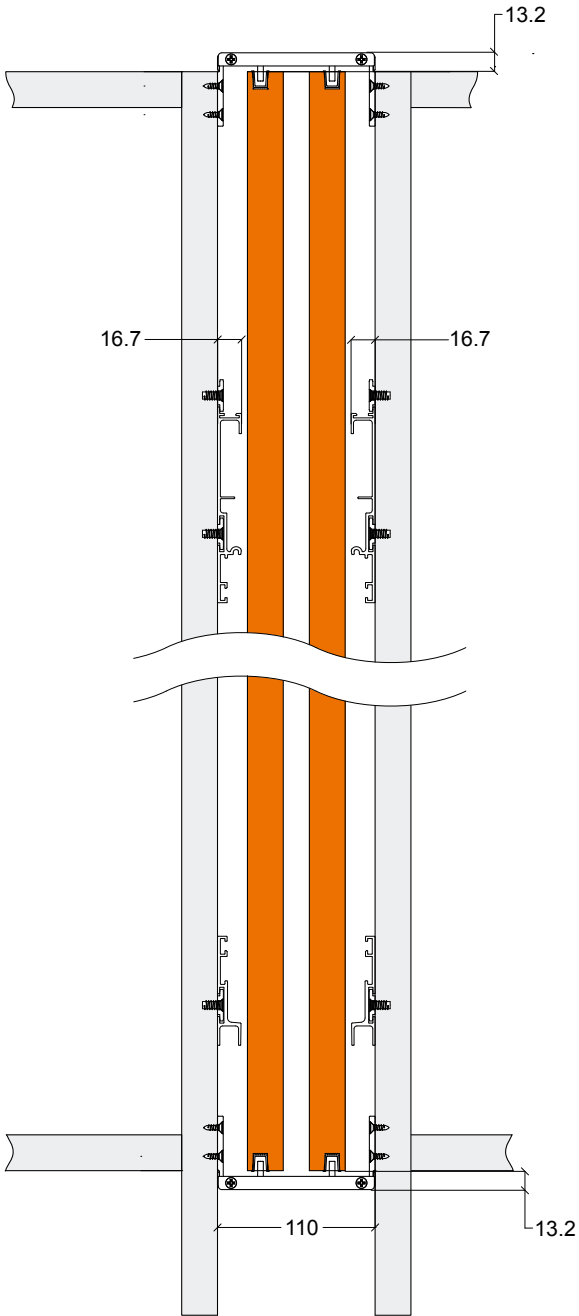

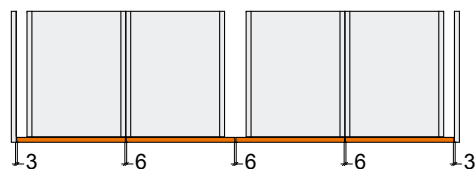
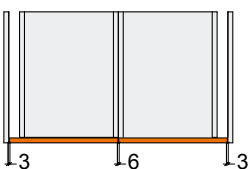
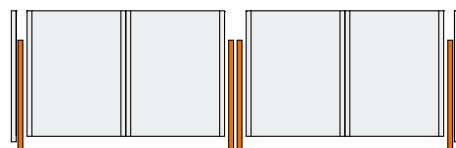
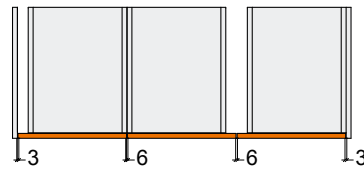
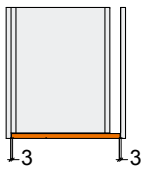
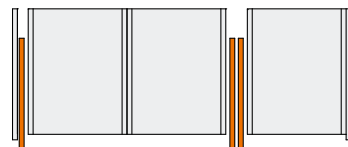
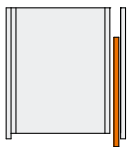
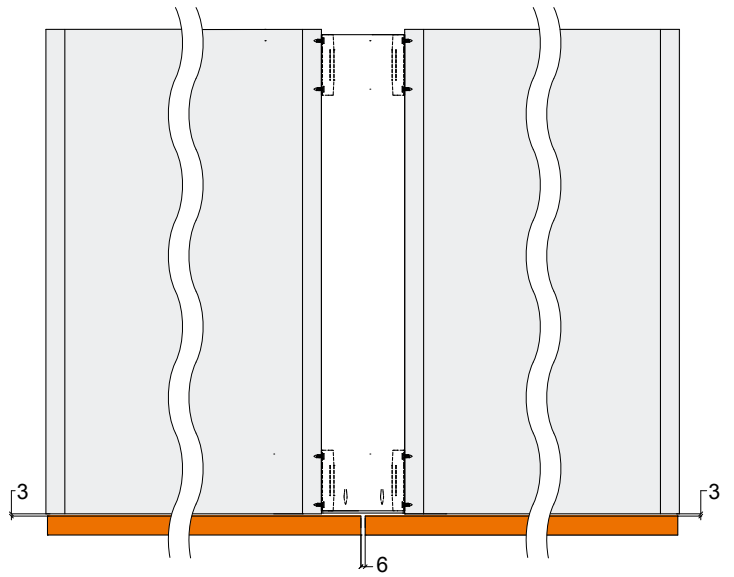
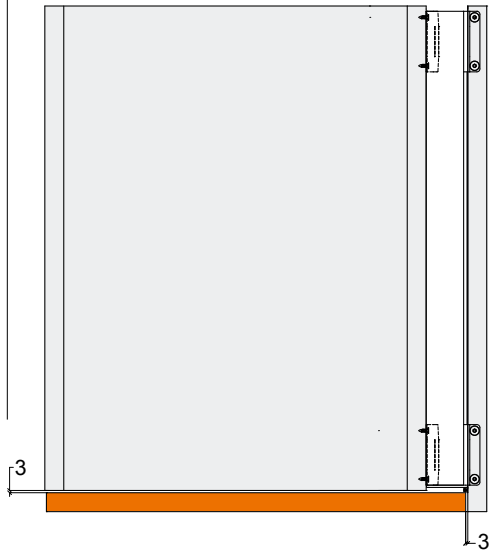
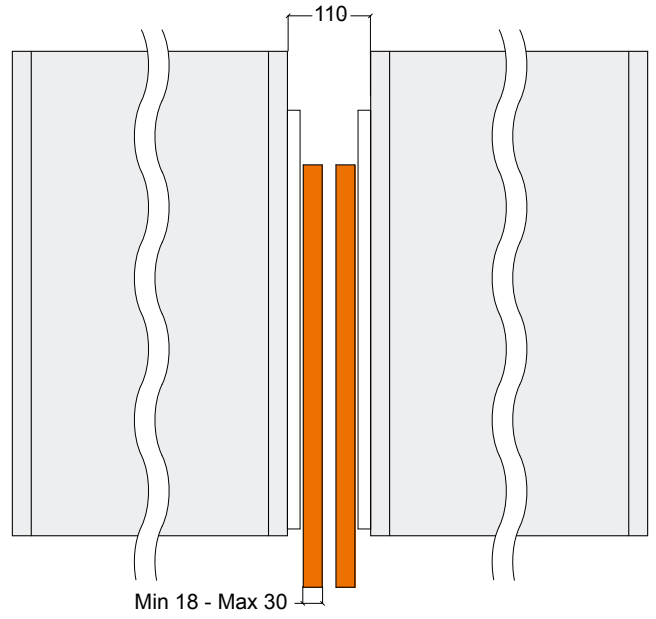
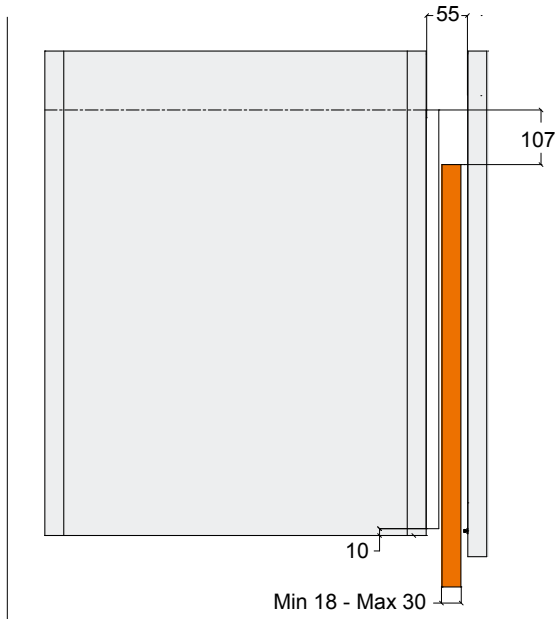

**Calcolo
dimensione
minima
della struttura**

**Calculating the minimum
structure dimensions**

**Berechnung
der Mindestabmessungen
des Möbels**

**Calcul de la dimension
minimale du meuble**

**Cálculo de la dimensión mínima
de la estructura**

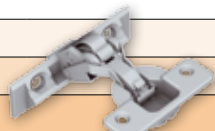
PSU* (mm)											
400-500		501-600		601-700		701-800		801-900			
HA (mm)	Min	Max	Min	Max	Min	Max	Min	Max	Min	Max	
	1546	1696	1668	1757	1790	1879					→ 3 x  max 18 kg
	1697	2091	1758	2152	1880	2213	2002	2274	2124	2335	→ 4 x max 24 kg
	2092	2500	2153	2500	2214	2500	2275	2500	2336	2500	→ 5 x max 30 kg

PSU* = Profondità struttura utile
Utilised Depth of Cabinet Structure
benötigte Korpostiefe
Profondeur utile de la structure
Estructura de profundidad útil

PS** = Profondità struttura
Depth of Cabinet Structure
tatsächliche Korpostiefe
Profondeur de la structure
Estructura de profundidad

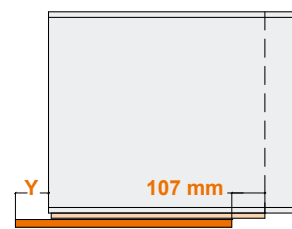
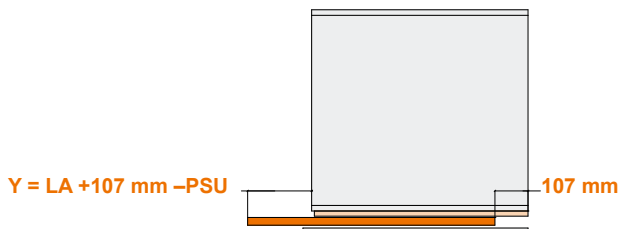
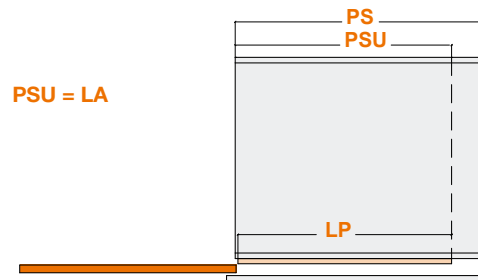
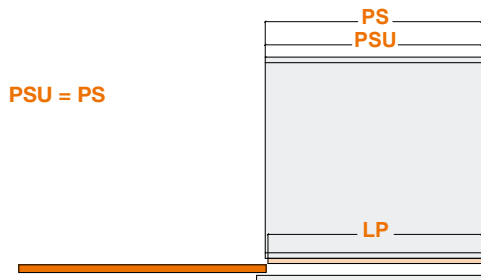
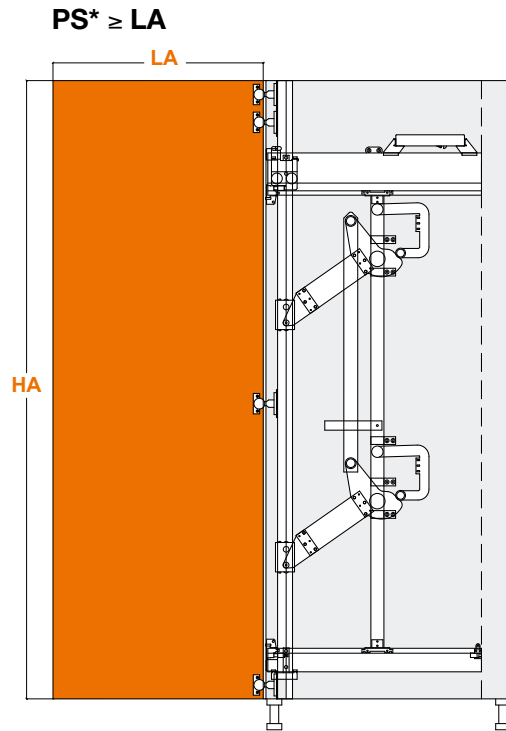
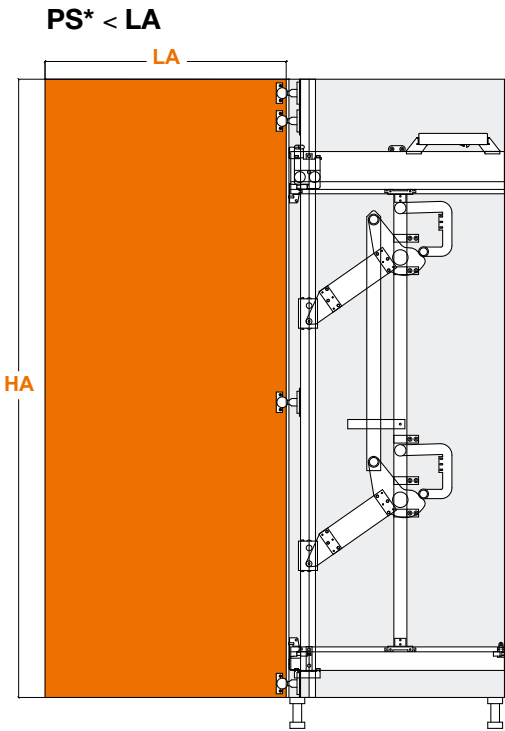

Come ordinare

Eclipse standard

Soluzione per massima flessibilità di applicazione che prevede il taglio a misura dei profili e l'assemblaggio del meccanismo da parte del cliente. In base alla profondità della struttura utile (**PSU**) e all'altezza dell'anta (**HA**) è necessario ordinare un collegamento camme-carrello (Tab. 1) e, separatamente, il kit meccanismo (Tab. 2). Per le operazioni di taglio e assemblaggio si rimanda al manuale di montaggio.

How to order

Bestellung

Standard Eclipse

This solution offers a great deal of flexibility to the customer. The customer cuts the profile sections to their desired length and fixes together its individual components. A Cam-carriage connection (Tab. 1) must be ordered together with the mechanism kit (Tab. 2) according to the utilised depth of the cabinet structure (**PSU**) and the height of the door (**HA**). Refer to the installation manual for the cutting and assembly operations.

Eclipse Standardausführung

Lösung zur maximalen Anwendungsflexibilität. Der Kunde kann die Profile auf Maß zuschneiden und dann den Beschlag montieren. Je nach benötigter Korpusstiefe (**PSU**) und Höhe der Tür (**HA**) muss eine Nocken-Schlitten-Verbindung (Tab. 1) und getrennt das Kit Beschläge (Tab. 2) bestellt werden. Für Schnitt und Montage verweisen wir auf die Montageanleitung.

Commande



Cómo hacer un pedido



Eclipse standard

Solution pour une application avec un maximum de flexibilité, qui prévoit la coupe à dimension des profilés et l'assemblage du mécanisme par le client. En fonction de la profondeur utiles du meuble (**PSU**) et de la hauteur de la porte (**HA**), il est nécessaire de commander un bras de liaison Came-Chariot (Tab. 1) et, séparément, le kit du mécanisme (Tab. 2). Pour les opérations de coupe et d'assemblage, veuillez consulter le manuel de montage.

Eclipse estándar

Solución con máxima flexibilidad de aplicación y que tienen prevista el corte a medida de los perfiles y el montaje del mecanismo por el cliente. En función de la profundidad de la estructura útil (**PSU**) y de la altura de la puerta (**HA**) es necesario solicitar también una conexión de levas-rieles (Tab. 1) y, separadamente, el kit mecanismo (Tab. 2). Para las operaciones de corte y montaje consulte el manual de montaje.

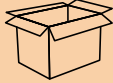
Tab. 1	Cod.	PSU (mm)	HA (mm)			(kg)	(mc)	(mm)
			max 3	max 4	max 5			
	VE55KIT0101	400-500	1546	1697	2092	0,65	0,001	285x40x100
	VE55KIT0102	501-600	1668	1758	2153	0,80	0,001	285x40x100
	VE55KIT0103	601-700	1790	1880	2214	1,00	0,001	285x40x100
	VE55KIT0104	701-800		2002	2275	1,25	0,001	405x40x100
	VE55KIT0105	801-900		2124	2336	1,50	0,001	405x40x100

Tab. 2	Cod.	S	D	HA (mm)	(kg)	(mc)	(mm)
							
	VE55AAD1900NN	D		1550÷1900	14,5	0,09	415x105x2000
	VE55AAS1900NN	S			14,5	0,09	415x105x2000
	VE55AAD2500NN	D		1550÷2500	16,0	0,09	415x105x2600
	VE55AAS2500NN	S			16,0	0,09	415x105x2600

Eclipse standard parzialmente assemblato

Fornito parzialmente assemblato, per applicazioni su strutture con profondità comprese fra 500 e 700 mm e con ante di altezza compresa fra 1900 e 2200 o fra 2200 e 2500 mm con collegamento carrello camme-carrello incluso (VE55KIT0103). Sono necessarie semplici operazioni di taglio per adattare il meccanismo alla profondità del mobile per le quali si rimanda al manuale di montaggio.

Standard partially assembled Eclipse

Supplied partially assembled for structures with a depth ranging between 500 and 700 mm and with the height of the doors between 1900 and 2200 or between 2200 and 2500 mm. Cam-carriage connection included (VE55KIT0103). Simple cutting operations are required to adapt the mechanism to the depth of the cabinet (see the installation manual).

Eclipse Standardausführung, teilweise montiert









Teilweise montiert geliefert, zur Anwendung bei Möbeln mit einer Tiefe von 500 bis 700 mm und Türen mit einer Höhe von 1900 bis 2200 oder von 2200 bis 2500 mm. Nocken-Schlitten-Verbindung inbegriffen (VE55KIT0103). Zur Anpassung des Beschlags an die Tiefe des Möbels sind einfache Schnitte erforderlich, für die wir auf die Montageanleitung verweisen.

Eclipse standard préassemblé

Livré partiellement assemblé, pour des applications sur des meubles d'une profondeur comprise entre 500 et 700 mm et avec des portes d'une hauteur comprise entre 1900 et 2200 ou entre 2200 et 2500 mm. Bras de liaison came-chariot inclus (VE55KIT0103). De simples opérations de coupe sont nécessaires pour adapter le mécanisme à la profondeur du meuble (veuillez consulter le manuel de montage).

Eclipse estándar parcialmente montado

Se entrega parcialmente montado, para aplicaciones en estructuras con profundidades comprendidas entre 500 y 700 mm y con puertas de altura comprendida entre 1900 y 2200 o entre 2200 y 2500 mm. Conexión levas-riel incluida (VE55KIT0103). Son necesarias unas sencillas operaciones de corte para adaptar el mecanismo a la profundidad del mueble, para las que se aconseja consultar el manual de montaje.

	Cod.		 PSU (mm)	 HA (mm)	 (kg)	 (mc)	 (mm)
	VE55AMD2200NN	D	500÷700	1900÷2200	14,5	0,09	415x105x2060
	VE55AMS2200NN	S			14,5	0,09	415x105x2060
	VE55AMD2500NN	D		2200÷2500	15,2	0,09	415x105x2360
	VE55AMS2500NN	S			15,2	0,09	415x105x2360

Eclipse su misura

Per ordini superiori a 10 pz per misura, il meccanismo può essere ordinato tagliato su misura e fornito parzialmente assemblato.

Eclipse made to measure

The mechanism can be ordered cut to size and delivered partially assembled when placing an order for 10 mechanisms of the same length.

Eclipse auf Maß

Bei Bestellungen von mehr als 10 Stück pro Maß kann der Beschlag nach Maß geschnitten und teilweise montiert geliefert werden.

Eclipse sur mesure

Pour des commandes supérieures à 10 pièces d'une même dimension, le mécanisme peut être commandé coupé sur mesure et livré partiellement préassemblé.

Eclipse a medida

Para pedidos superiores a 10 piezas a medida, el mecanismo se puede pedir cortado a medida y entregado parcialmente montado.

Accessori

Accessories

Accessoires

Zubehör

Accesorios

Giunzione fianco struttura

Structure lateral connection

Joint d'assemblage latéral du meuble

Verbindung Seitenwand des Möbels

Acoplamiento del costado de la estructura

	Cod.	 PS (mm)	 (kg)	 (mc)	 (mm)
	VE55KIT001	400÷650	0,85	0,003	90x45x770
	VE55KIT002	650÷900	1,0	0,004	90x45x1020
	VE55KIT005	400÷650	0,85	0,003	90x45x770
	VE55KIT006	650÷900	1,0	0,004	90x45x1020
	VE55KIT003	400÷650	1,5	0,003	130x45x770
	VE55KIT004	650÷900	1,8	0,004	130x45x1020







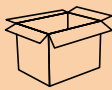
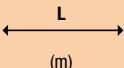

Kit copertura frontale

Front cover kit

Kit de cache frontal

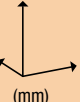
Kit Frontabdeckung

Kit de cobertura frontal

	Cod.			 (kg)	 (mc)	 (mm)
	VE55KIT0201	2,6		0,7	0,03	100x100x2700
	VE55KIT0202	2,6		0,7	0,03	100x100x2700



Kit magneti per anta e struttura

Magnet kit for door and structure

Kit d'aimants pour porte et meuble

Kit Magnete für Tür und Möbel

Kit de imanes para puerta y estructura

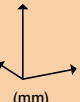
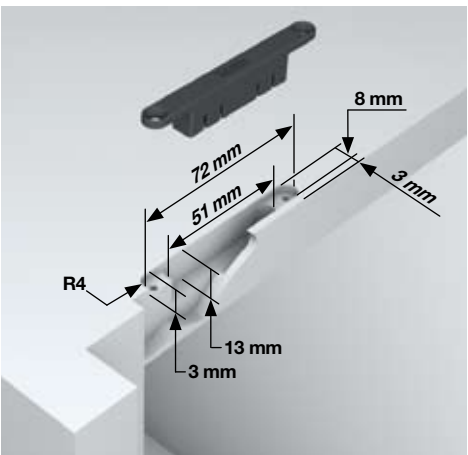
	Cod.	pz		 (kg)	 (mc)	 (mm)
	VE55KIT0010	4		0,25	0,0005	125x85x45



Pulizia

La pulizia dei componenti deve essere eseguita con un panno morbido inumidito con acqua e sapone.

Vanno evitati prodotti contenenti solventi e componenti abrasivi.

Smaltimento

Una volta dismesso, il prodotto e i suoi componenti non vanno dispersi nell'ambiente, ma conferiti ai sistemi pubblici di smaltimento.

Nota

Bortoluzzi Sistemi si riserva il diritto di apportare modifiche tecniche senza preavviso.

Cleaning

The components must be cleaned using a soft cloth with soap and water. Avoid using products containing solvents and abrasive products.

Disposal

The product and its components must not be disposed of in the environment; for disposal, please use public disposal systems.

Note

Bortoluzzi Sistemi reserves the right to modify any product without prior notice.

Reinigung

Die Reinigung der Bauteile wird mit einem mit Wasser und Seife befeuchteten, weichen Tuch ausgeführt.

Entsorgung

Die Produkte und die Produktteile, die nicht mehr eingesetzt werden, sollen nicht in die Umwelt gelangen, sondern an den geeigneten Stellen entsorgt werden.

Hinweis

Bortoluzzi Sistemi behält sich das Recht vor, ohne vorherige Ankündigung technische Änderungen durchzuführen.

Nettoyage

Le nettoyage des composants doit être effectué avec un chiffon doux imbibé d'eau et de savon. Il faut éviter les produits contenant des solvants et des composants abrasifs.

Élimination

Une fois jeté, le produit et ses composants ne peuvent pas être dispersés dans l'environnement naturel mais confiés au service public de gestion des déchets.

Remarque

Bortoluzzi Sistemi se réserve le droit d'apporter des modifications techniques sans préavis.

Limpieza

La limpieza de los componentes debe realizarse con un paño suave humedecido con agua y jabón. Hay que evitar productos que contengan disolventes y componentes abrasivos.

Eliminación

Una vez en desuso, el producto y sus componentes no se deben echar en el medio ambiente, ya que deben entregarse a los sistemas públicos de eliminación de residuos.

Nota

Bortoluzzi Sistemi se reserva el derecho de realizar modificaciones técnicas sin preaviso.

10-2014

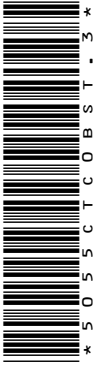

Bortoluzzi Sistemi spa
Via Caduti 14.IX.44, 45
32100 BELLUNO - Italy
Tel. + 39 0437.930866
Fax + 39 0437.931442
sistemi@bortoluzzi.com
www.bortoluzzi.com

